

Meilleure qualité

Oase de pin



Variante 2



Variante 4

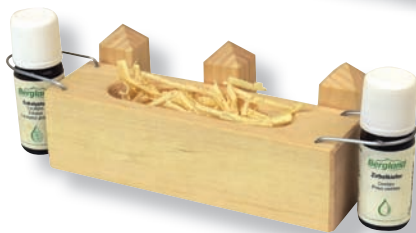

Variante 1



Variante 3

Nom :		Classe :	
Liste des pièces :		Pièce :	Outillage conseillé :
1 latte de pin	150 / 42 / 42 mm	A	crayon, règle, ciseau à bois, cutter de sculpture
1 latte de pin	200 / 20 / 20 mm	B	scie à chantourner, colle à bois, papier abrasif
1 baguette d'apport	310 / Ø 1,5 mm		étau, forêts Ø 1,5 / 10 et 25 mm

Matériel nécessaire

La notice de montage :1. Vue d'ensemble / Explosion:

Ce projet comprend 4 variantes de réalisations différentes.

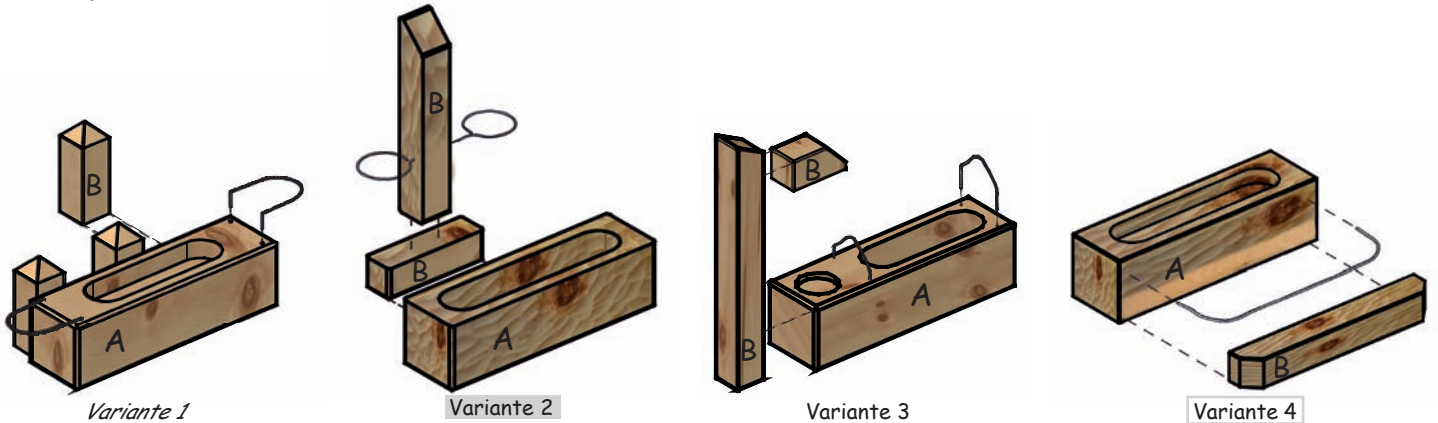

Choisis ta variante.

-> Pour mieux différencier les différentes variantes, les notices de montage sont différentes
- voir plus haut.

2. Précisions pour le travail :

2a.) Travailler le creux :

- Possibilité A percer :

- Perce plusieurs trous à l'aide d'un forêt Ø 25 mm (ou avec un forêt Ø 10 mm plusieurs trous l'un à côté de l'autre).
- Profondeur du trou max. 25 mm.
- Pour le perçage, utilise un étau !
- Travaille les bords du creux avec un ciseau à bois.

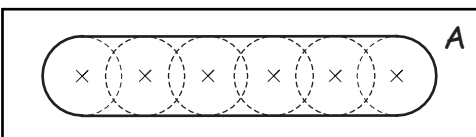
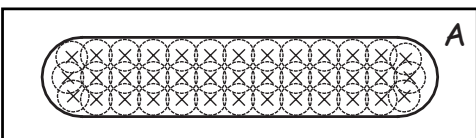
- Possibilité B sculpter :

- Travaille le creux avec un couteau à sculpter rond.

- Possibilité C coller :

- Colle quelques copeaux de pin sur la pièce (A).



2b.) Décoration de la surface

- Possibilité A :

- Travaille l'ensemble de la surface de la pièce (A) avec un couteau de sculpture.

- Possibilité B :

- Ponce la surface de la pièce (A) avec du papier abrasif fin.

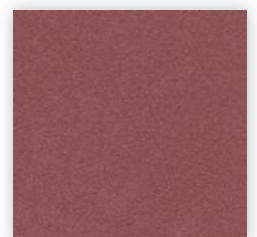

3. Pièce (A) :

Variante 1

- Perce les trous $\varnothing 1,5$ mm.
- Travaille le creux en perçant ou en sculptant.

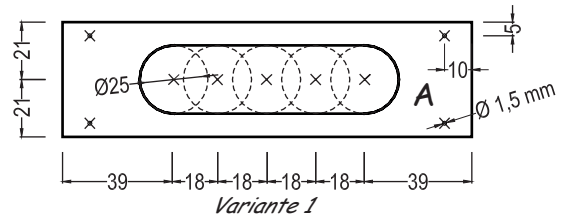

Variante 2

- Travaille le creux en perçant ou en sculptant.

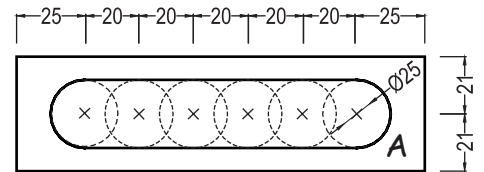

Variante 2

Variante 3

- Perce les trous $\varnothing 1,5$ mm .
- Travaille le creux en perçant ou en sculptant.

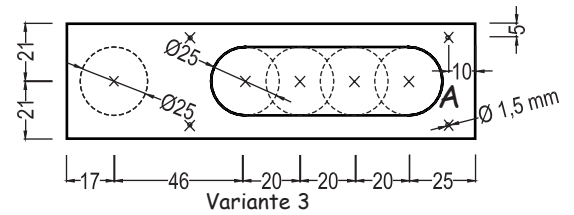

Variante 3

Variante 4

- Perce les trous $\varnothing 1,5$ mm .
- Travaille le creux en perçant ou en sculptant.

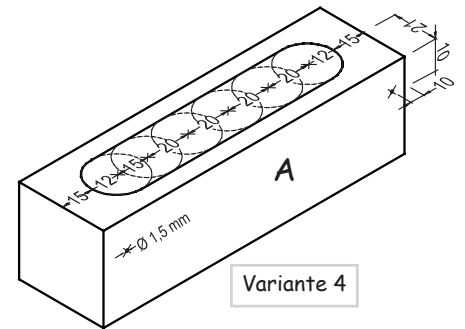

Variante 4

4. Pièce (B) :

Variante 1

- Découpe les pièces (B) et ponce en biais les bords sur une extrémité.

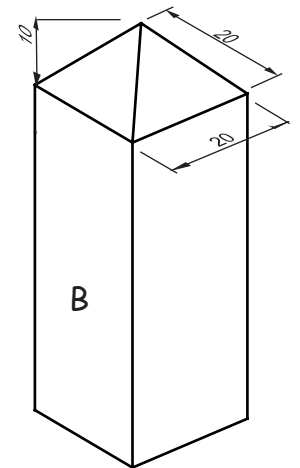
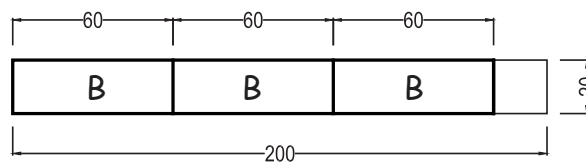

Variante 2

- Perce les trous de la pièce (B1) $\varnothing 1,5$ mm sur les 2 côtés.
- Scie en biais.

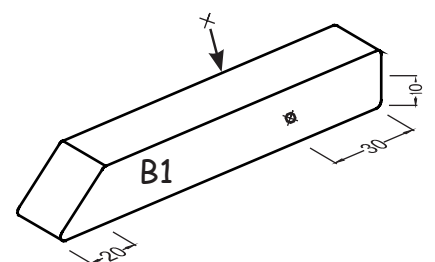
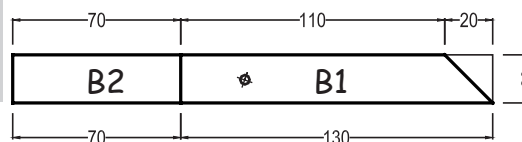

Variante 3

- Découpe les pièces (B1 et B2).
- Colle ensemble les pièces (B1 et B2).

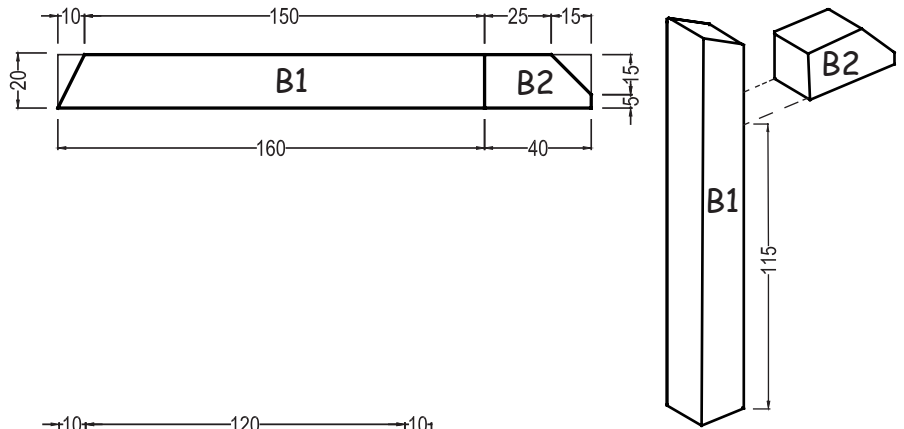

Variante 4

- Découpe la pièce (B) et ponce les bords en biais.

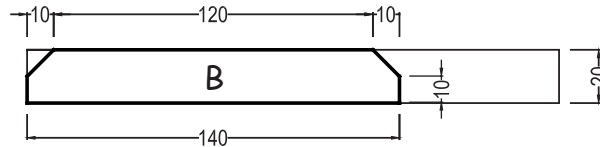

5. Travailler les surfaces :

- Sculpter :

- Dessine toutes les surfaces de colle sur les pièces (A, B).
- Travaille la surface de la pièce (A, B) avec un couteau de sculpture.
- > Ne pas sculpter les surfaces de colle !

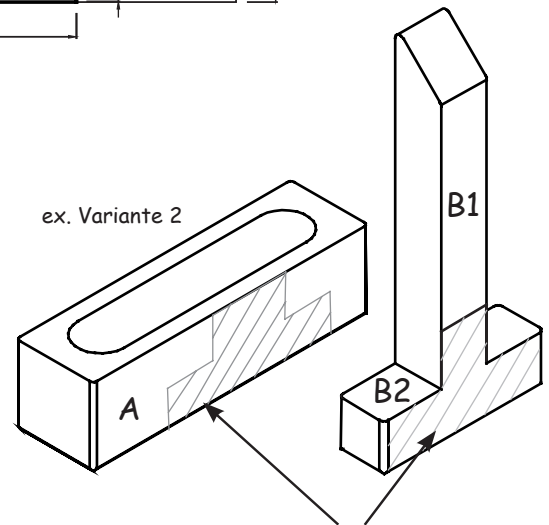

- Poncer :

- Ponce toutes les surfaces de la pièce (A, B) avec du papier abrasif fin.

Ne pas sculpter les surfaces de colle !

6. Assemblage :

- Colle les pièces (B) sur la pièce (A).

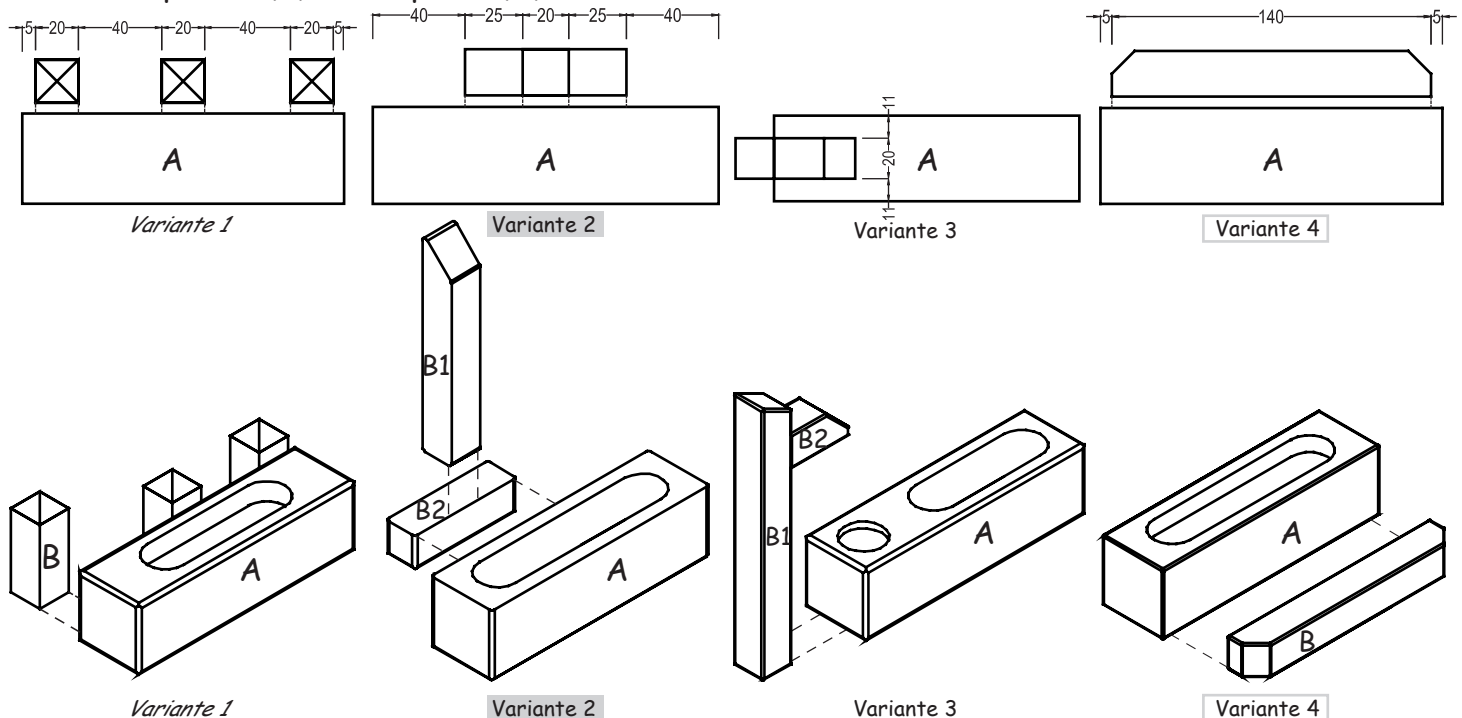

7. Les fils de fer :*Variante 1*

- Coupe le fil d'apport en son milieu.
- Enroule le fil autour d'un flacon d'huile essentielle ou autour de quelque chose d'identique (\varnothing env. 25 mm)
- Recourbe les extrémités (env. 10 mm) et coupe à la bonne longueur.

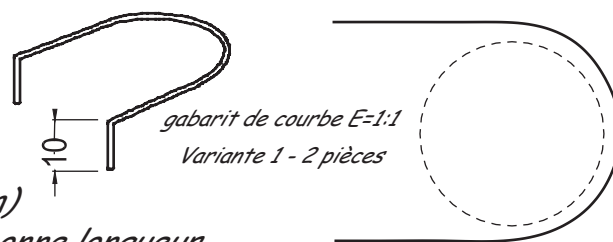
*Variante 2*

- Coupe le fil d'apport en son milieu.
- ① • Enroule le fil autour d'un flacon d'huile essentielle (\varnothing env. 25 mm).
- ② • Coupe l'extrémités.
- ③ • Courbe l'autre extrémité à 90° et coupe à la bonne longueur.

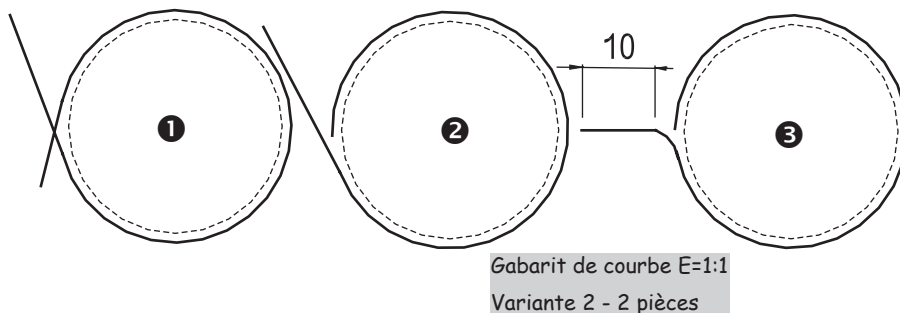
*Variante 3*

- Enroule le fil d'apport autour d'un objet rond (\varnothing env. 10 mm).
- Termine en courbant le fil selon le gabarit de courbe et coupe les extrémités.

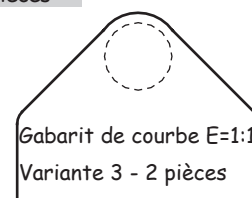
*Variante 4*

- Courbe le fil d'apport selon le gabarit de courbe (utilise un petit flacon).
- Coupe les extrémités trop longues

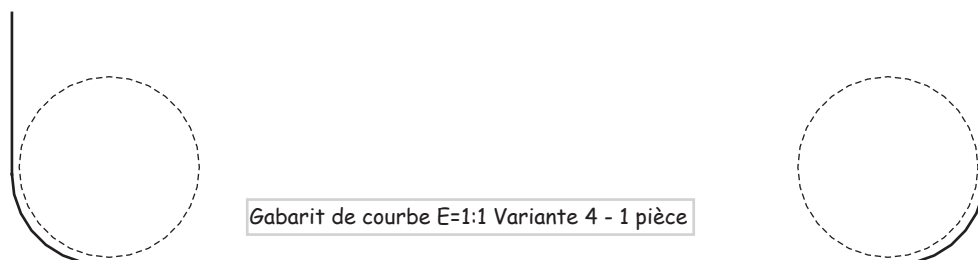

Insère les fils d'apport dans les trous déjà percés auparavant.

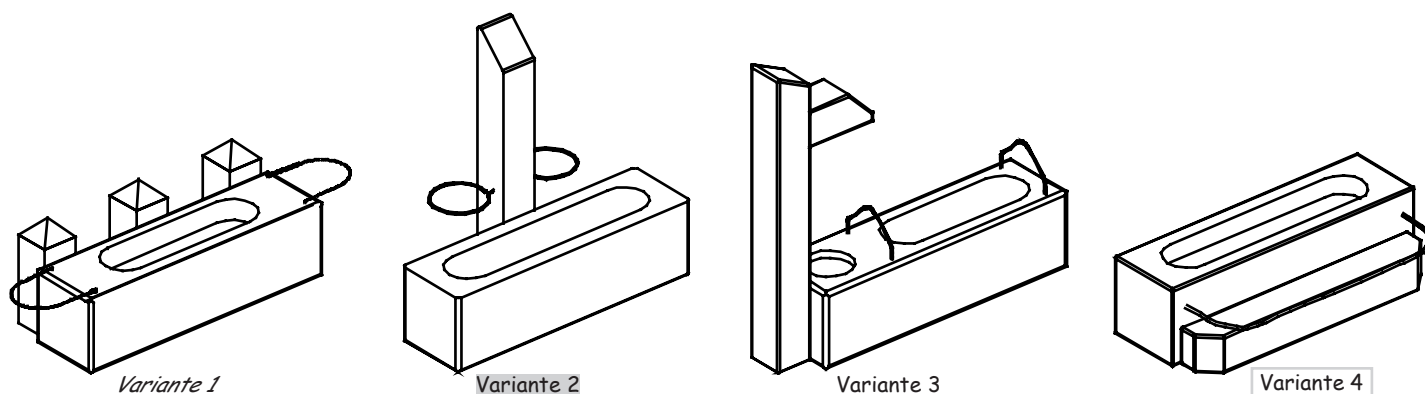
**8. Remplir les creux :**

Pour le remplissage de l'auge de la fontaine, nous conseillons des copeaux de pin (n° d'art. 920719) et un flacon d'huiles essentielles de pin cembro (n° d'art. 607463). Si vous remplissez avec des copeaux et arrosez avec quelques gouttes d'huiles essentielles vous obtiendrez un parfum d'ambiance très sain pour votre santé !

Vous trouverez d'autres huiles essentielles sur www.aduis.com

Bon plaisir et bonne réussite !